

WC105BG

Brugermanual

User manual

Användarmanual

scandomestic

Kære kunde!

- Læs denne brugsanvisning før du tager produktet i brug første gang. Det vil hjælpe dig med at bruge og vedligeholde det korrekt samt forlænge levetiden.
- Gem brugsanvisningen til senere brug, hvis dette skulle blive nødvendigt og sørg for, at vejledningen følger, hvis produktet skifter ejermand.

Denne brugsanvisning indeholder sikkerhedsinstruktioner, betjeningsvejledninger, installationsinstruktioner og tips til problemløsning mm.

Før du ringer efter service:

- Gennemgå afsnittet om tips til problemløsning. Dette vil hjælpe dig med selv at løse nogle de mest almindelige problemer.
- Hvis du ikke selv kan løse problemerne, ring da efter hjælp fra professionelle teknikere.

Når De ringer op:

- Skal De angive apparatets fulde reference (model, type, serienummer). Disse oplysninger står på typeskiltet, der sidder på apparatet.
- Skal De opgive, hvor og hvilken forhandler produktet er købt hos, samt oplyse købsdatoen.

Uberettiget tilkaldelse af teknisk service:

Inden service tilkaldes, kontrolleres de fejlmuligheder, det er muligt selv at udbedre. Såfremt kravet om udbedring er uberettiget, påhviler det kunden selv at betale de omkostninger, der er forbundet med at have tilkaldt service.

Reklamationsfrist:

Reklamationsfrist omfatter udelukkende fabriksnye produkter indkøbt i Danmark. Reklamationsfristen er gyldig 24 mdr. fra købsdato, når der forevises kvittering, regning eller tilsvarende, hvoraf købsdatoen fremgår. Funktionsvigt på produkterne, der skyldes installationsmæssige forhold, dækkes ikke af reklamationsfristen. Reklamationsfristen indskrænker ikke købers rettigheder iflg. lovgivningen.

Reklamationsfristen omfatter ikke:

- Fejl eller skader opstået direkte eller indirekte som følge af overlast, fejlbetjening, misbrug, skødeløs behandling, mangelfuld vedligeholdelse, fejlagtig indbygning, opstilling og tilslutning, spændingsvariationer eller elektriske forstyrrelser eller ved reparation udført af andre end Scandomestic A/S autoriserede teknikere.

- Fejl eller skader opstået som følge af erhvervs-mæssig eller anden brug af produkter, der er beregnet til private husholdninger.
- Erstatning for eventuelle følgeskader, herunder skader på andre genstande, driftstab etc., medmindre andet er lovmæssigt fastlagt

Transportskader:

En transportskade, der konstateres ved forhandlerens levering hos kunden, er primært en sag mellem kunden og forhandleren. I tilfælde, hvor kunden selv har stået for transporten af produktet, påtager leverandøren sig ingen forpligtelser i forbindelse med evt. transportskade. Evt. transportskader skal anmeldes omgående og senest 24 timer efter, at varen er leveret. I modsat fald vil kundens krav kunne afvises.

Erhvervskøb:

Erhvervskøb er ethvert køb af produkter, der ikke skal bruges i en privat husholdning, men anvendes til erhverv eller erhvervs lignende formål (restaurant, café, kantine etc.) eller bruges til udlejning eller anden anvendelse, der omfatter flere brugere. I forbindelse med erhvervskøb ydes ingen garanti, da dette produkt udelukkende er beregnet til almindelig husholdning.

Vigtigt!

Vær opmærksom på, at producenten, som følge af konstant udvikling og ajourføring af produktet, kan foretage ændringer uden forudgående varsel.

Bortskaffelse

Bortskaf produktets emballage korrekt.



I henhold til WEEE's direktiver må dette produkt ikke smides i skraldespanden. Det skal afleveres på en genbrugsstation. På den måde hjælper du med at beskytte miljøet.

ADVARSEL!

Emballagen kan være farlig for børn!

Plastdele er mærket med de internationale standardforkortelser:

PE - polyethylen, f.eks. indpakningsfolien

PS - polystyren, f.eks. polstringsmaterialet

PO M - polyoxymethylen, f.eks. plastclips

PP - polypropylen, f.eks. salttragten

AB S - acrylonitril-butadien-styren, f.eks. kontrolpanelet.

Elektrisk og elektronisk udstyr (EEE) indeholder materialer, komponenter og stoffer, der kan være farlige og skadelige for menneskers sundhed og for miljøet, når affaldet af elektrisk og elektronisk udstyr (WEEE) ikke bortskaffes korrekt.

Produkter, der er mærket med nedenstående "overkrydsede skraldespand", er elektrisk og elektronisk udstyr. Den krydsede skraldespand symboliserer, at affald af elektrisk og elektronisk udstyr ikke må bortskaffes sammen med usorteret husholdningsaffald, men skal indsamles særskilt.

Til dette formål har alle kommuner etableret indsamlingsordninger, hvor affald af elektrisk og elektronisk udstyr gratis kan afleveres af borgerne på genbrugsstationer eller andre indsamlingssteder eller hentes direkte fra husholdningerne. Nærmere information skal indhentes hos kommunens tekniske forvaltning.

Original brugermanual

Original brukermanual

Original användarmanual

Original käyttöohje

BEMÆRK: Tak fordi du har købt og brugt kompressorens vinkøler! Dette produkt bruges til at køle vin. Vores produkt vil skabe perfekt temperatur- og fugtighedsmiljø for at opbevare din samling af vin stille og roligt.

Sikkerhedsinstruktioner og advarsler

- Din sikkerhed er af største vigtighed for vores virksomhed. Sørg for at læse denne instruktionsbog, før du forsøger at installere eller bruge apparatet. Hvis du er usikker på nogen af oplysningerne i denne brochure, bedes du kontakte den tekniske afdeling .

Forbud

Advarsel

Advarsel

- Dette apparat kan bruges af børn i alderen fra 8 år og ovenfor og personer med nedsat fysisk, sensoriske eller mentale evner eller mangel på erfaring og viden, hvis de har fået supervision eller instruktion i brugen af apparatet på en sikker måde og forstår de involverede farer. Børn må ikke lege med apparatet. Rengøring og brugervedligeholdelse må ikke udføres af børn uden opsyn.
- Børn i alderen fra 3 til 8 år har lov til at læsse og aflæse køleapparater. Børn skal være under opsyn for at sikre, at de ikke leger med apparatet.
- Dette apparat er KUN beregnet til HUSHOLDNINGSBRUG og ikke til kommerciel eller industriel brug.

Advarsel

- Hold ventilationsåbninger i apparatets kabinet eller i den indbyggede struktur fri for forhindringer.

- Brug ikke mekaniske anordninger eller andre midler til at fremskynde afrimningsprocessen, ud over dem, der anbefales af producenten.
- Beskadig ikke kølemiddelkredsløbet.
- Brug ikke elektriske apparater inde i apparatets opbevaringsrum, medmindre de er af den type anbefalet af producenten.
- Sørg for, at apparatet er tilsluttet strømforsyningen i overensstemmelse med mærket .
- Brug en uafhængig jordet stikkontakt med 10A eller højere, tilslut ikke til transformer eller stikkontakt med flere stikkontakter.
- Sørg for, at stikket er jordet korrekt, og modificer ikke strømledningen og stikket.
- Sæt stikket godt i stikkontakten i tilfælde af mulig brandfare.
- Stik skal være inden for rækkevidde for nem afbrydelse, efter at apparatet er placeret i tilfælde af uheld.
- Opbevar eller brænd ikke benzin eller andre brændbare stoffer i nærheden af apparatet i tilfælde af mulig brand.
- Opbevar ikke brændbare stoffer, eksplosive stoffer, sure og alkaliske væsker osv. i apparatets rum.
- Brug ikke andre apparater i rummet.

Børnesikkerhed

- Lad ikke børn lege inde i apparatet i tilfælde af at de bliver fanget.
- Lad ikke barnet hænge på døren for at lege i tilfælde af at apparatet falder ned.
- Lad ikke børn nå ind i kompressorrummet eller rør ved metalkomponenter bag på apparatet i tilfælde af

mulig skade.

Holdes væk fra vand

- Sprøjt ikke vand på apparatet eller vask apparatet ved at hælde eller påfylde vand i tilfælde af ugyldig isolering og muligt elektrisk stød.

Pas på med at fryse

- Rør ikke overfladen af foringen inde i rummet, især med våde hænder, i tilfælde af frossen skade, mens apparatet er i drift.

Åbn ikke døren i lange perioder

- Åbning af døren i længere perioder kan forårsage en betydelig stigning i temperaturen i apparatets rum.

Ændring på apparatet er ikke tilladt

- Rekonstruer ikke apparatet selv, da det kan forårsage skader på apparatet.

Tag stikket ud af stikkontakten under visse forhold

- Tag stikket ud af stikkontakten før rengøring og vedligeholdelse.
- Træk stikket ud af stikkontakten, når der opstod strømafbrydelse.

Bortskaffelse af produktet

- I overensstemmelse med lokale regler vedrørende bortskaffelse af apparatet for dets brændbare kølemiddel og blæsende gas.
- Før du skroter apparatet, skal du tage dørene af for at forhindre, at børn bliver fanget.
- Send apparatet til det udpegede bortskaffelsessted.

Forbud

Beskadig ikke strømkablet

- Afbryd ikke apparatet ved at trække i strømledningen i stedet for at trække i stikket.
- Stil ikke apparatet over netledningen, og træng ikke på ledningen med vilje.
- Sæt netledningen på det rigtige sted, når du flytter apparatet.

Når netledningen er beskadiget

- Brug ikke beskadiget strømkabel, og få det omgående udskiftet af producentens serviceværksted eller af en kvalificeret elektriker.
- Om nødvendigt forlænges netledningen med en ledning på 0,75 mm² eller større af en kvalificeret tekniker

Installation

Position

Læn ikke apparatet over 45°, når det flyttes til position.

Apparatet skal placeres på et fladt, fast og tørt gulv eller lignende ikke-brændbar pude; brug ikke pakkens skumpude.

Anbring ikke apparatet på et vådt sted.

Brug ikke apparatet på det frosne sted.

Brug ikke apparatet udendørs i tilfælde af sollys eller regn.

Apparatet skal indstilles med 10 cm eller mere plads omkring for god ventilation; det er normalt, at to sider af huset får varme, når det er i drift.

Vinflasker kan opbevares, når du føler dig kølende inde, efter at apparatet har været i drift omkring 1 time.

Beskrivelse af apparatet

- A kabinet
- B Kontrolpanel
- C hylder
- D sensor skjold
- E Justerbar fod
- F Håndtag
- G Dørpakning
- H Dør
- I Nedre hængsel

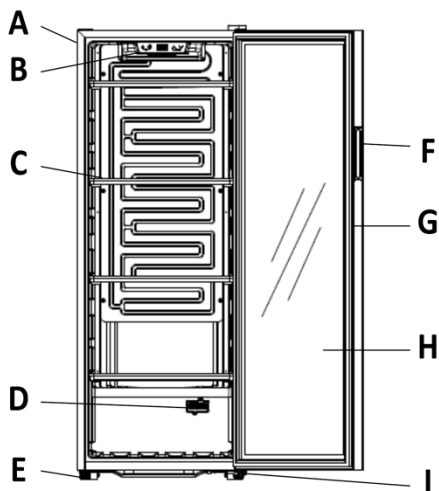

Bemærk:

S-hylder, dørkarm, håndtag og andet tilbehør kan være forskellige afhængigt af forskellige modeller og konfiguration.

Alle fotos eller tegninger i denne manual er til reference. Det apparat, du køber, er muligvis ikke helt det samme som vist her.

Se venligst det faktiske produkt.

Dørvending

Dele til dørvending

- 1 Dørhængseldæksel
- 2 Flangeskrue
- 3 Dørhængsel
- 4 Kap
- 5 Nedre dørhængsel

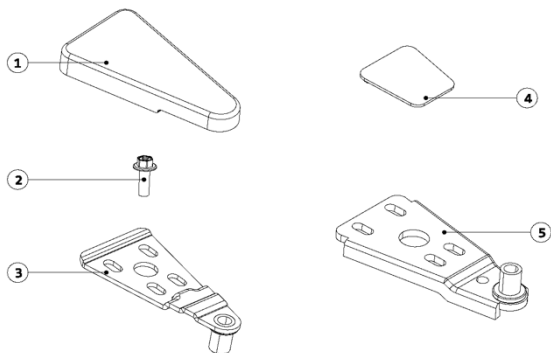

Dørvendning

Vores vinkølere leveres med døråbning fra venstre til højre.

For at vende åbningen retning:

- 1 Luk døren.
- 2 Tag dørhængseldækslet af
(1) i det øverste højre hjørne; Skru flangeskruerne (2) af; Tag dørhængslet af (3); Fjern den øverste venstre sidehætte (4).
- 3 Løft døren op, indtil døren slipper af det nederste dørhængsel (5).
- 4 Skru det nederste dørhængsel af.
- 5 Monter det nederste dørhængsel (5) i det nederste venstre hjørne; Sæt døren over og sæt den ind i det nederste dørhængsel.
- 6 Monter dørhængslet (3) til det øverste venstre hjørne og skru flangeskruerne (2); Sæt dørhængseldækslet på (1); Sæt hættten op på højre side (4).

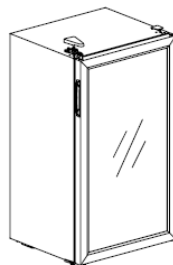
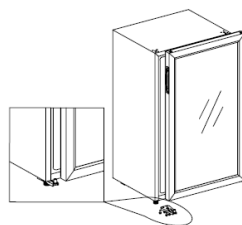
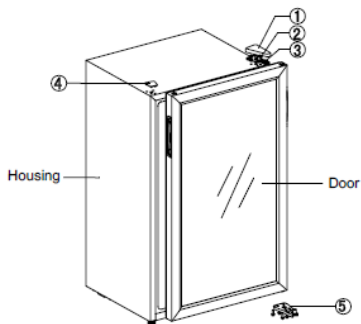

Drift

Start drift

1 Rengøring af rummet

Før strømmen tændes, rengør apparatet indvendigt og kontroller, at afløbsrøret er i god forbindelse.
(For detaljer, se venligst "Vedligeholdelse og rengøring")

2 Stil apparatet stille

Før strømmen tændes, skal apparatet nivelleres på det faste og tørre gulv i mindst 30 minutter.

3. Tænd

Apparatet starter driften, og det vil køle ned indeni efter 1 time, ellers bør du kontrollere strømtilslutningen.

Kontrolpanel



TÆND SLUK

- 1 I oplåst tilstand, Bliv ved med at trykke på tasten i 3 sekunder, sluk, går til standby-tilstand.
- 2 Fortsæt med at trykke på tasten igen i 3 sekunder, vender tilbage til normal funktion.

Lys

Tryk på tasten, tænd eller sluk LED-lysene indeni. I standby-tilstand er nøglen ugyldig.

OP

Tryk én gang på tasten, LED-displayet blinker regelmæssigt, der viser den aktuelle indstillede temperatur. Fortsæt med at trykke for at justere den indstillede temperatur, et tryk øges 1°C. Regelmæssig flash afbrydes efter 5 sekunder, der detekterer intet tryk og ny indstillet temperaturgemme. LED-display vender tilbage for at vise den faktiske temperatur indeni.

ned

Tryk én gang på tasten, LED-displayet blinker regelmæssigt, der viser den aktuelle indstillede temperatur. Fortsæt med at trykke for at justere den indstillede temperatur, et tryk reducer 1°C. Regelmæssig flash afbrydes efter 5 sekunder, der detekterer intet tryk og ny indstillet temperaturgemme. LED-display vender tilbage for at vise den faktiske temperatur indeni.

Børnelås (kombinationsnøgle)

- 1 Lås: Tryk på begge taster på samme tid i 3 sekunder for at låse.
- 2 Lås op: Tryk på begge taster på samme tid i 3 sekunder for at låse op.

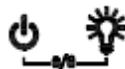

Fahrenheit/Celsius-udveksling (kombinationstast)

Skift temperaturvisning mellem Fahrenheit og Celsius ved at trykke på begge taster på samme tid i 3 sekunder.



Opmærksomhed

Temperaturen af fabrik for dette produkt er 12°C, og det tilsvarende temperaturområde skal indstilles i henhold til den faktiske vin.

Køletemperaturen kan indstilles fra 5°C – 20°C.

Alarmlyd : når systemet fejler opstår og alarmlyd , tryk på en vilkårlig tast på kontrolpanelet for at annullere alarmløden .

Fejlkode:

Når temperatursensorfejlf opstår, vises fejlkoden.

E1 for åbent kredsløb

E2 for kortslutning.

Opbevaring af vin

Apparatet er udstyret med tilstrækkelige hylder, så din samling af vin kan modnes stille og roligt. Fire været træhylder lastekapacitet: 105 flasker (standard Bordeaux med 750 ml).

Lastekapaciteten vil variere i forhold til forskellige måder at arrangere flasker på eller forskellige flaskestørrelser.

Hver hylde kunne delvist trækkes ud for nemt at opbevare vinflasker.

Åbn døren lige nok, før du trækker hylderne ud.

Hylden bør så vidt muligt undgås foran ventilatoren for at undgå at blokere luftindtaget og påvirke køleeffektiviteten.

Hvis vinkøleren ikke skal belastes i længere tid, anbefales det at slukke for den, rengøre den omhyggeligt og åbne døren for ventilation.

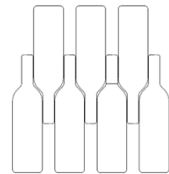
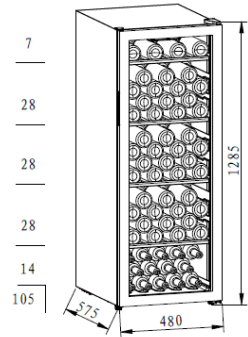

Nedenstående tabel er den anbefalede temperatur for vinopbevaring og -drikning:

Rødvín	15-18°C
Hvidvín	9-14°C
Rose vín	10-11°C
Champagne og mousserende vín	5-8°C

Fejlfinding

Apparatet larmer meget?	Juster venligst den forreste fod, hold apparatet vandret . Hold venligst apparatet lidt væk fra væggene.
Flydende lyd inde i kabinettet?	Det er normalt, fordi kølemidlet arbejder indeni.
Apparatet starter ikke ?	Sørg for, at apparatet er tilsluttet korrekt. Sørg for at tænde for strømmen. Kompressoren genstarter efter 5 minutter ved strømafbrydelse.
Kompressoren kører kontinuerligt?	Hvis der ikke produceres kulde, skal du ringe til forhandlerens eftersalgsservice.
Døren lukker ikke tæt ?	Efter lang tids brug kan dørtætningen blive stiv og delvist forvrænget. Opvarm dørtætningen med varmvindblæser eller varmt håndklæde. Dørtætningen bliver blødgjort og luk døren.
Køler apparatet ikke tilstrækkeligt?	Juster venligst temperaturindstillingen. Hold apparatet væk fra sollys eller varme. Venligst ikke åbne døren ofte.
Ubehagelige lugte inde i kabinettet ?	En lille smule plastik lugt til nyindkøbt apparat er normalt og vil forsvinde efter kort tid. Rengør rummet og udluft det i et par timer.
Kondens på glassdøren ?	Åbn venligst ikke døren ofte eller i længere tid. Indstil venligst ikke temperaturen for lavt. Høj omgivende temperatur og luftfugtighed vil forårsage kondens.
Lyset virker ikke ?	Tjek først strømforsyningen. Ring til forhandlerens eftersalgsservice, hvis lyset er brudt.

Vedligeholdelse og rengøring

Rengøring

D Tilslut apparatet før rengøring.

Rengør apparatet med en blød klud eller svamp med vand.

ikke organiske opløsningsmidler, alkalisk rengøringsmiddel, kogende vand, vaskepulver eller sur væske osv.

ikke apparatets rum.

Rengør jævnlige overflader, der kan komme i kontakt med tilgængelige afløbssystemer .

Nedenstående elementer vil beskadige overfladen på vinkøleren:

Alkalisk vaskemiddel

Organisk opløsningsmiddel

Bruches

Kogende vand

Strømafbrydelse _

De fleste strømafbrydelser kunne løses inden for kort tid. Undgå så vidt muligt at åbne døren for at beskytte dine vine under strømafbrydelser. Under meget lange strømafbrydelser skal du træffe de nødvendige foranstaltninger for at beskytte din vin.

Ude af drift i lang tid

Fjern alle flasker fra apparatet, sluk, afrim, rengør, tør, og lad lågen stå åben for at forhindre, at der udvikles mug inde i apparatet.

Hvis apparatet er afbrudt, eller hvis der er strømafbrydelse, skal du vente mindst fem minutter, før du genstarter.

Flytning af apparatet

Afbryd strømforsyningen og tag stikket ud af apparatet.

Fjern alle flasker fra apparatet.

Når du flytter apparatet, må du ikke læne apparatet over 45°.

Tekniske parametre

Produktmodel	WC105BG
Spænding/frekvens	220 -240 V ~ / 50 Hz
Kølemiddel/vægt	600 kr./37 g
Effektiv volumen	201L
Lastekapacitet	105 flasker
Nettovægt	43,9 kg
Enhedsdimension (BxDxH)	480×575× 1285 mm
Emballagedimension (BxDxH)	5 10 × 6 0 5 × 1300 mm

Bemærkninger :

- 1 Nettovægten inkluderer hylder , og enheds målet er uden håndtag på døren.
- 2 Producenten forbeholder sig alle rettigheder til at ændre ovenstående parametre uden forudgående varsel. Se venligst dit apparats typeskilt.
- 3 Påfyldningskapaciteten vil variere i forhold til forskellige måder at arrangere flasker på eller forskellige flaskestørrelser (standard Bordeaux med 750 ml anvendes her).

NOTE: Thank you for your purchasing and using the compressor wine cooler! This product is used to chill wine. Our product will create perfect temperature and humidity environment to store your collection of wine quietly and peacefully.

Safety instructions & warnings

- Your safety is of the utmost importance to our company. Please make sure that you read this instruction booklet before attempting to install or use the appliance. If you are unsure of any of the information contained in this booklet, please contact the Technical Department.

Prohibition

Warning

Caution

- This appliance can be used by children aged from 8 years and above and persons with reduced physical, sensory or mental capabilities or lack of experience and knowledge if they have been given supervision or instruction concerning use of the appliance in a safe way and understand the hazards involved. Children shall not play with the appliance. Cleaning and user maintenance shall not be made by children without supervision.
- Children aged from 3 to 8 years are allowed to load and unload refrigerating appliances. Children should be supervised to ensure that they do not play with the appliance.
- This appliance is intended for HOUSEHOLD USE ONLY and not for commercial or industrial use.

Warning

- Keep ventilation openings, in the appliance enclosure or in the built-in structure, clear of obstruction.
- Do not use mechanical devices or other means to accelerate the defrosting process, other than those recommended by the manufacturer.
- Do not damage the refrigerant circuit.
- Do not use electrical appliances inside the storage compartments of the appliance, unless they are of the type recommended by the manufacturer.
- Make sure that the appliance is connected to power supply in accordance with the rating label.
- Use an independent grounded socket with 10A or higher, do not connect to transformer or socket with multiple outlets.
- Make sure socket is grounded properly and do not modify power cord & plug.
- Connect power plug with socket firmly in case of possible risk of fire.
- Plug should be within reach for easy disconnection after the appliance positioned in case of accidents occurred.
- Do not store or burn gasoline or other inflammables near the appliance in case of possible fire.
- Do not store inflammables, explosives, acid & alkaline liquids etc. in the compartment of the appliance.
- Do not operate other appliances in the compartment.

Child safety

- Do not allow child play inside the appliance in case of entrapment.
- Do not allow child hang on the door to play in case of falling of the appliance.
- Do not allow child reach into compressor

compartment or touch metal components at rear of the appliance in case of possible injury.

Keep away from water

- Do not spray water on the appliance or wash the appliance by pouring or filling water in case of invalid insulation and possible electric shock.

Be careful of freezing

- Do not touch surface of the liner inside the compartment, especially with wet hand, in case of frozen injury while the appliance is in operation.

Do not open the door for long periods

- Opening the door for long periods can cause a significant increase of the temperature in the compartments of the appliance.

Modification on the appliance not allowed

- Do not reconstruct the appliance by yourself which might cause damages to the appliance.

Unplug the appliance under certain conditions

- Unplug the appliance before cleaning & maintenance.
- Unplug the appliance when power cut occurred.

Disposal of the appliance

- Please according to local regulations regarding disposal of the appliance for its flammable refrigerant and blowing gas.
- Before you scrap the appliance, please take off the doors to prevent children trapped.
- Send the appliance to the designated disposal location.

Prohibition

Do not damage the power cord

- Do not disconnect the appliance by pulling power cord rather than pulling the plug.
- Do not set the appliance above the power cord or step on the cord intentionally.
- Put the power cord at right place when moving the appliance.

When the power cord is damaged

- Do not use damaged power cord, and get it replaced immediately by manufacturer service agent or by qualified electrician.
- If needed, extend the power cord with cord of 0.75mm² or bigger by qualified technician

Installation

Position

Do not lean the appliance over 45° when moving it to position.

The appliance must be put on flat, firm & dry floor or similar non combustable pad; do not use the package foam pad.

Do not put the appliance in the wet place.

Do not use the appliance in the frozen place.

Do not use the appliance outdoor in case of sunlight or rain.

The appliance must be set with 10 cm or wider space around for good ventilation; it is normal for two sides of the housing getting heat when it's in operation.

Wine bottles could be stored when you feel cooling inside after the appliance operates around 1 hour.

Description of the appliance

Overall image

- A Cabinet
- B Controlpanel
- C Shelves
- D Sensor shield
- E Adjustable foot
- F Handle
- G Door seal
- H Door
- I Lower hinge

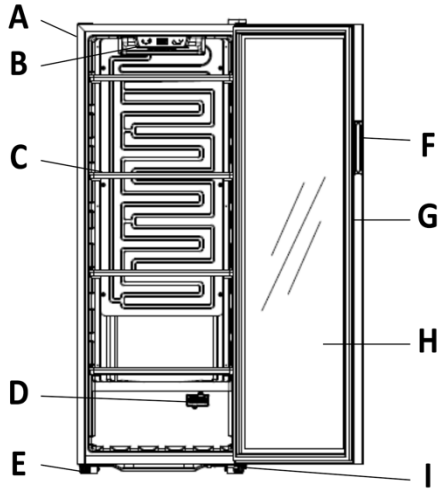

Note:

Shelves, door frame, handle and other accessories could be different according to different models and configuration.

All photos or drawings in this manual are for reference. The appliance you buy might not be exactly the same as shown here.

Please refer to the actual product.

Door reserving

Parts for door reversing

- 1 Door hinge cover
- 2 Flange screw
- 3 Door hinge
- 4 Cap
- 5 Lower door hinge

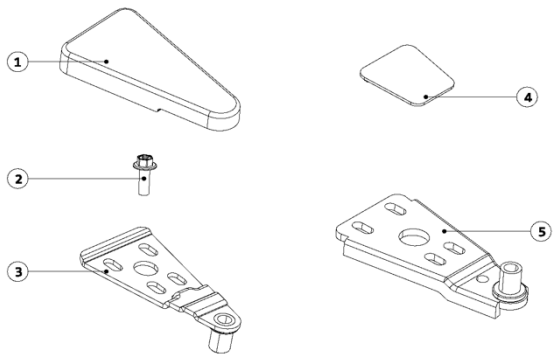

Reversing the door

Our wine coolers are delivered with the door opening from left to right. To reverse the opening direction:

- 1 Close the door.
- 2 Take off the door hinge cover
(1) on the up right corner; Unscrew the flange screws (2); Take off door hinge (3); Remove the up left side cap (4).
- 3 Lift the door up until the door gets off the lower door hinge (5).
- 4 Unscrew the lower door hinge.
- 5 Fit the lower door hinge (5) to the down left corner; Put the door above and insert into the lower door hinge.
- 6 Fit the door hinge (3) to the up left corner and screw the flange screws (2); Put on the door hinge cover (1); Put the cap to the up right side (4).

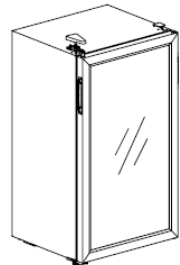
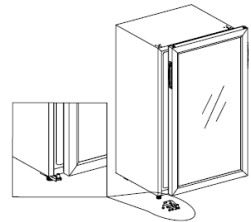
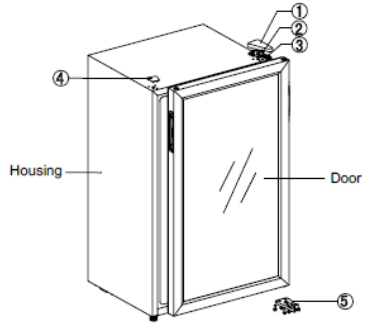

Operation

Start operation

1 Cleaning the compartment

Before power on, clean inside of the appliance and check the drainage pipe in good connection. (For details, please refer to the "Maintenance and cleaning")

2 Put the appliance stand still

Before power on, level the appliance on the firm & dry floor for at least 30 minutes.

3. Power on

The appliance start operation and it will cool down inside after 1 hour, otherwise you should check the power connection.

Control panel

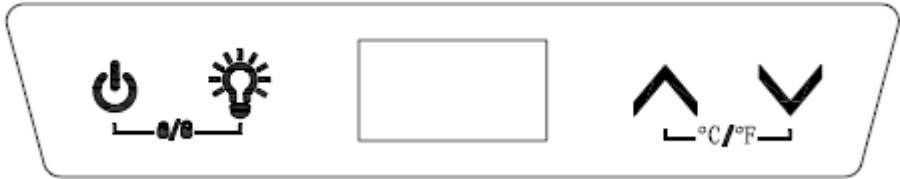

ON/OFF

- 1 In the unlock state, Keep pressing the key 3 seconds, power down, goes to stand-by mode.
- 2 Keep pressing the key again 3 seconds, returns to normal working.

Light

Press the key, turn on or turn off the LED lights inside. In stand-by mode, the key is invalid.

UP

Press the key once, LED Display in regular flash showing current set temperature. Continue pressing to adjust set temperature, one press increase 1°C. Regular flash quit after 5 seconds detecting no press and new set temperature save. LED display return to show actual temperature inside.

Down

Press the key once, LED Display in regular flash showing current set temperature. Continue pressing to adjust set temperature, one press reduce 1°C. Regular flash quit after 5 seconds detecting no press and new set temperature save. LED display return to show actual temperature inside.

Child Lock (Combination key)

- 1 Lock: Press both keys at the same time for 3 seconds to lock.
- 2 Unlock: Press both keys at the same time for 3 seconds to unlock.



Fahrenheit/Celsius interchange (Combination key)

Switch temperature display between Fahrenheit and Celsius by pressing both keys at the same time for 3 seconds.



Attention

The ex-factory temperature of this product is 12°C, and the corresponding temperature range needs to be set according to the actual wine.

The cooling temperature could be set from 5°C – 20°C.

Alarm sound: when the system malfunction occur and alarm sound, press any key on the control panel to cancel the alarm sound.

Error code:

When the temperature sensor failures occur, error code displays.

E1 for open circuit

E2 for short circuit.

Wine storage

The appliance is equipped with sufficient shelves to allow your collection of wine get mature quietly and peacefully. Four been wooden shelves loading capacity: 105 bottles (standard Bordeaux with 750ml).

Loading capacity will vary in terms of different way of bottle arrangement or different bottle sizes.

Each shelf could pull out partly to store wine bottles easily.

Open the door straight enough before pulling out shelves.

The shelf should be avoided in front of the fan as much as possible to avoid blocking the air inlet and affecting the cooling efficiency.

If the wine cooler would have no load for a long time, it is recommended to power it off, clean it carefully, and open the door for ventilation.

Below table is the recommended temperature for wine storing & drinking:

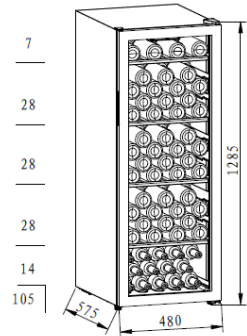

Red Wine	15-18°C
White Wine	9-14°C
Rose wine	10-11°C
Champagne & sparkling wine	5- 8°C

Troubleshooting

The appliance makes lots of noise?	Please adjust the front foot, keep the appliance levelling. Please keep the appliance a bit space from walls.
Liquid flowing sound inside the cabinet?	It is normal because of the refrigerant working inside.
The appliance does not start?	Make sure the appliance is connected to the power properly. Make sure switch on the power. The compressor re-starts after 5 minutes for a power cut.
Compressor runs continuously?	If no cold is being produced, call the retailer's after-sale service.
Door does not seal tightly?	After long time use, the door seal might get stiff & distorted partially. Heat the door seal with hot-wind blower or hot towel. The door seal get softened and close the door.
The appliance does not cool sufficiently?	Please adjust temperature setting. Keep the appliance away from sunlight or heat. Please do not open the door frequently.
Unpleasant smells inside cabinet?	A little bit plastic smell for newly-buy appliance is normal and will disappear after a short time. Clean the compartment and ventilate it for a few hours.
Condensate on the glass door?	Please do not open the door frequently or for a long time. Please do not set the temperature too low. High ambient temperature and humidity would cause condensate.
The light is not working?	Check the power supply first. Call the retailer's after-sale service if the light is broken.

Maintenance and cleaning

Cleaning

Disconnect the appliance before cleaning.

Clean the appliance with soft cloth or sponge by water.

Do not use organic solvents, alkaline detergent, boiling water, washing powder or acid liquid etc.

Do not flush the compartment of the appliance.

Clean regularly surfaces that can come in contact with accessible drainage systems.

The below items will damage the surface of wine cooler:

Alkaline detergent

Organic solvent

Brushes

Boiling water

Power cut

Most power cuts could be resolved within a short time. To protect your wines during a power cut, avoid opening the door as much as possible. During very long power cuts, take the necessary measures to protect your wine.

Out of service for long time

Remove all bottles from the appliance, switch off, defrost, clean, dry, and leave the door open to prevent mould developing within the appliance.

If the appliance is disconnected or if there is a power cut, you must wait at least five minutes before re-starting.

Moving the appliance

Cut off the power supply and unplug the appliance.

Remove all bottles from the appliance.

When moving the appliance, do not lean the appliance over 45°.

Technical parameters

Product model	WC105BG
Voltage/frequency	220-240V~/50Hz
Refrigerant/weight	R600a/37g
Effective volume	201L
Loading capacity	105 bottles
Net weight	43.9kg
Unit dimension(WxDxH)	480×575×1285 mm
Packing dimension(WxDxH)	510×605×1300 mm

Remarks:

- 1 The net weight includes shelves and the Unit dimension is without handle on the door.
- 2 The manufacturer reserves all the rights to change the above parameters without prior notice. Please refer to the nameplate of your appliance.
- 3 Loading capacity will vary in terms of different way of bottle arrangement or different bottle sizes (standard Bordeaux with 750ml is applied here).

OBS: Tack för att du köpte och använder kompressorns vinkylare! Den här produkten används för att kyla vin. Vår produkt kommer att skapa en perfekt temperatur- och fuktighetsmiljö för att lagra din vinsamling tyst och fridfullt.

Säkerhetsinstruktioner och varningar

- Din säkerhet är av yttersta vikt för vårt företag. Se till att du läser denna bruksanvisning innan du försöker installera eller använda apparaten. Om du är osäker på någon av informationen i denna broschyr, vänligen kontakta den tekniska avdelningen .

Förbud

Varning

Varning

- Denna apparat kan användas av barn från 8 år och ovan och personer med nedsatt fysisk, sensoriska eller mentala förmågor eller brist på erfarenhet och kunskap om de har fått övervakning eller instruktioner angående användning av apparaten på ett säkert sätt och förstår de risker som är involverade. Barn får inte leka med apparaten. Rengöring och användarunderhåll får inte utföras av barn utan tillsyn.
- Barn i åldern 3 till 8 år får lasta och lossa kylapparater. Barn bör övervakas för att säkerställa att de inte leker med apparaten.
- Denna apparat är avsedd ENDAST för HUSHÅLLSBRUK och inte för kommersiellt eller industriellt bruk.

Varning

- Håll ventilationsöppningar, i apparatens hölje eller i

den inbyggda strukturen fria från hinder.

- Använd inte mekaniska anordningar eller andra medel för att påskynda avfrostningsprocessen, andra än de som rekommenderas av tillverkaren.
- Skada inte köldmediekretsen.
- Använd inte elektriska apparater inuti apparatens förvaringsfack, såvida de inte är av den typ som rekommenderas av tillverkaren.
- Se till att apparaten är ansluten till strömförsörjningen i enlighet med klassificeringsetiketten .
- Använd ett oberoende jordat uttag med 10A eller högre, Anslut inte till transformator eller uttag med flera uttag.
- Se till att uttaget är ordentligt jordat och modifiera inte nätsladden och kontakten.
- Anslut nätsladden till eluttaget ordentligt vid eventuell brandrisk.
- Kontakten ska vara inom räckhåll för enkel urkoppling efter att apparaten placerats i händelse av olyckor.
- Förvara eller bränn inte bensin eller andra lättantändliga ämnen nära apparaten i händelse av eventuell brand.
- Förvara inte brännbara ämnen, explosiva ämnen, sura och alkaliska vätskor etc. i apparatens fack.
- Använd inte andra apparater i facket.

Barnsäkerhet

- Låt inte barn leka inuti apparaten om de fastnar.
- Låt inte barn hänga på dörren för att leka i händelse av att apparaten faller av.
- Låt inte barn nå in i kompressorutrymmet eller rör vid

metallkomponenter på apparatens baksida i händelse av eventuell skada.

Håll borta från vatten

- Spraya inte vatten på apparaten eller tvätta apparaten genom att hälla eller fylla på vatten i händelse av felaktig isolering och eventuell elektrisk stöt.

Var försiktig med att frysa

- Rör inte ytan på fodret inuti facket, särskilt med våta händer, i händelse av frusen skada när apparaten är i drift.

Öppna inte dörren under långa perioder

- Att öppna luckan under långa perioder kan orsaka en betydande ökning av temperaturen i apparatens fack.

Modifiering på apparaten är inte tillåten

- Rekonstruera inte apparaten själv eftersom det kan skada apparaten.

Koppla ur apparaten under vissa förhållanden

- Koppla ur apparaten innan rengöring och underhåll.
- Koppla ur apparaten när strömavbrottet inträffade.

Kassering av appli a n c e

- Var vänlig i enlighet med lokala bestämmelser om kassering av apparaten för dess brandfarliga köldmedium och blåsgas.
- Innan du skrotar apparaten, ta av dörrarna för att förhindra att barn fastnar.
- Skicka apparaten till avsedd avfallshanteringsplats.

Förbud

Skada inte nätsladden

- Koppla inte bort apparaten genom att dra i nätsladden istället för att dra i kontakten.
- Ställ inte apparaten ovanför nätsladden och trampa inte på sladden avsiktligt.
- Sätt nätsladden på rätt plats när du flyttar apparaten.

När nätsladden är skadad

- Använd inte skadad nätsladd och byt ut den omedelbart av tillverkarens servicerepresentant eller av en kvalificerad elektriker.
- Om det behövs, förläng nätsladden med en sladd på 0,75 mm² eller större av en kvalificerad tekniker

Installation

Placera

Luta inte apparaten över 45° när du flyttar den till läge.

Apparaten måste placeras på ett plant, fast och torrt golv eller liknande icke brännbar dyna; använd inte förpackningens skumkudde.

Placera inte apparaten på en våt plats.

Använd inte apparaten på en frusen plats.

Använd inte apparaten utomhus i händelse av solljus eller regn.

Apparaten måste ställas in med 10 cm eller större utrymme runt om för god ventilation; det är normalt att två sidor av höljet får värme när det är i drift.

Vinflaskor kan förvaras när du känner dig sval inuti efter att apparaten har varit igång cirka 1 timme.

Beskrivning av apparaten

Övergripande bild

Ett skåp

- B Kontrollpanel
- C Hyllor
- D Sensor skydda
- E Ställbar fot
- F Handtag
- G Dörrtätning
- H Dörr
- I Nedre gångjärn

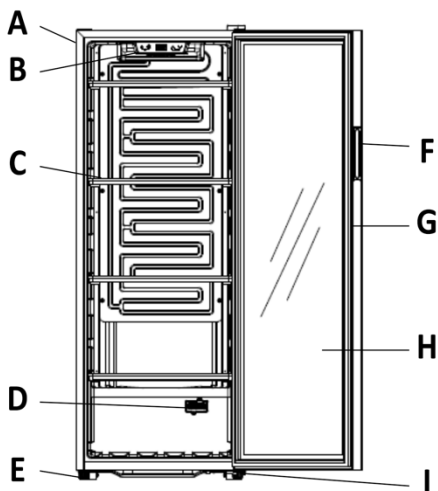

Notera:

S- hyllor, dörrkarm, handtag och andra tillbehör kan vara olika beroende på olika modeller och konfigurationer.

Alla foton eller ritningar i denna manual är för referens. Apparaten du köper kanske inte är exakt densamma som visas här.

Se den faktiska produkten.

Dörrereservation

— —

Delar för dörrbackning

- 1 Dörrgångjärnsskydd
- 2 Flänsskruv
- 3 Dörrgångjärn
- 4 Cap
- 5 Nedre dörrgångjärn

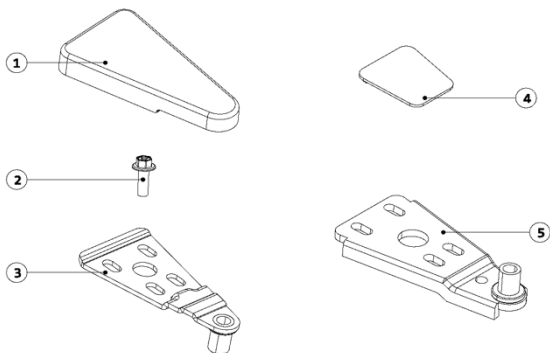

Vända dörren

Våra vinkylare levereras med dörröppningen från vänster till höger. För att vända öppningen riktning:

- 1 Stäng luckan.
- 2 Ta av luckans gångjärnsskydd
(1) i det övre högra hörnet; Skruva loss flänsskruvarna (2); Ta av dörrgångjärnet (3); Ta bort det övre vänstra sidokåpan (4).
- 3 Lyft upp luckan tills luckan går av det nedre luckans gångjärn (5).
- 4 Skruva loss det nedre dörrgångjärnet.
- 5 Montera det nedre dörrgångjärnet (5) i det nedre vänstra hörnet; Sätt dörren ovanför och sätt in i det nedre dörrgångjärnet.
- 6 Montera dörrgångjärnet (3) till det övre vänstra hörnet och skruva fast flänsskruvarna (2); Sätt på dörrgångjärnsåpan (1); Sätt locket upp till höger (4).

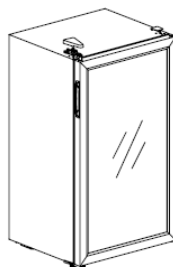
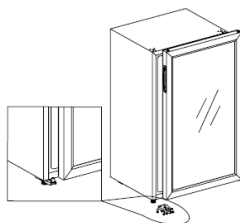
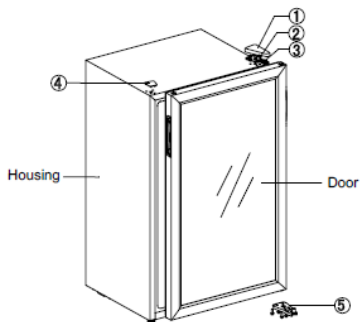

peration

Starta driften

1 Rengöring av facket

Innan strömmen slås på, rengör insidan av apparaten och kontrollera att dräneringsröret är ordentligt anslutet. (För detaljer, se "Underhåll och rengöring")

2 Ställ apparaten stilla

Innan strömmen sätts på, ställ apparaten på ett fast och torrt golv i minst 30 minuter.

3. Slå på strömmen

Apparaten startar och den svalnar inuti efter 1 timme, annars bör du kontrollera strömanslutningen.

Kontrollpanel

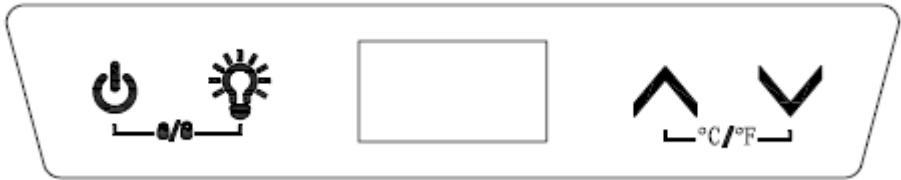

PÅ AV

- 1 I upplåst läge, Fortsätt att trycka på knappen i 3 sekunder, stäng av, går till standby-läge.
- 2 Fortsätt att trycka på knappen igen i 3 sekunder, återgår till normalt arbete.

Ljus

Tryck på knappen, slå på eller släck LED-lamporna inuti. I standby-läge är nyckeln ogiltig.

UPP

Tryck en gång på knappen, LED-displayen blinkar regelbundet som visar aktuell inställd temperatur. Fortsätt att trycka för att justera inställd temperatur, ett tryck öka 1°C. Regelbunden blixtpåbrytning avbryts efter 5 sekunder, ingen tryckning och ny inställd temperatur sparas. LED-displayen återgår för att visa aktuell temperatur inuti.

Ner

Tryck en gång på knappen, LED-displayen blinkar regelbundet som visar aktuell inställd temperatur. Fortsätt att trycka för att justera inställd temperatur, ett tryck minska 1°C. Regelbunden blixtpåbrytning avbryts efter 5 sekunder, ingen tryckning och ny inställd temperatur sparas. LED-displayen återgår för att visa aktuell temperatur inuti.

Barnlås (kombinationsnyckel)

- 1 Lås : Tryck på båda knapparna samtidigt i 3 sekunder för att låsa .
- 2 Lås upp : Tryck på båda knapparna samtidigt i 3 sekunder för att låsa upp.



Fahrenheit/Celsius-växling (kombinationsnyckel)

Växla temperaturvisning mellan Fahrenheit och Celsius genom att trycka på båda knapparna samtidigt i 3 sekunder .



Uppmärksamhet

Den här produktens temperatur fritt fabrikk är 12 °C , och motsvarande temperaturintervall måste ställas in efter det faktiska vinet.

Kyltemperaturen kan ställas in från 5°C – 20°C .

Larm ljud : när systemet inte fungerar inträffa och larm ljud trycker du på valfri knapp på kontrollpanelen för att avbryta larm ljudet .

Felkod:

När temperatursensorfel uppstår visas felkoden.

E1 för öppen krets

E2 för kortslutning.

Vinförvaring

Apparaten är utrustad med tillräckligt med hyllor för att din samling av vin ska mogna tyst och fridfullt. Fyra varit trähyllor lastkapacitet: 105 flaskor (standard Bordeaux med 750ml) .

Lastkapaciteten kommer att variera i termer av olika sätt att arrangera flaskor eller olika flaskstorlekar.

Varje hylla kunde delvis dras ut för att enkelt lagra vinflaskor.

Öppna luckan tillräckligt rakt innan du drar ut hyllorna.

Hyllan bör undvikas framför fläkten så mycket som möjligt för att undvika att luftintaget blockeras och kylningseffektiviteten påverkas.

Om vinkylaren inte skulle ha någon belastning under en längre tid, rekommenderas att stänga av den, rengöra den noggrant och öppna dörren för ventilation.

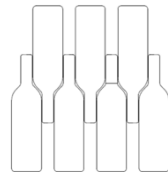
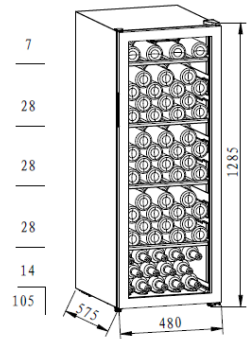

Tabellen nedan är den rekommenderade temperaturen för förvaring och drickning av vin:

Rödvin	15-18°C
Vitt vin	9-14°C
Rosévin	10-11°C
Champagne & mousserande vin	5-8°C

Felsökning

Ger apparaten mycket ljud?	Justera den främre foten, håll apparaten vågrätt . Håll apparaten lite fritt från väggar.
Flytande ljud inuti skåpet?	Det är normalt eftersom köldmediet arbetar inuti.
Startar inte apparaten ?	Se till att apparaten är ordentligt ansluten till strömmen. Se till att slå på strömmen. Kompressorn startar om efter 5 minuter för ett strömavbrott.
Kompressorn går kontinuerligt?	Om ingen kyla produceras, ring återförsäljarens kundservice.
Dörren tätar inte tätt ?	Efter lång tids användning kan dörrtätningen bli stel och delvis förvrängd. Värm dörrtätningen med varmvindsfläkt eller varm handduk. Dörrtätningen mjuknar upp och stänger dörren.
Kyls inte apparaten tillräckligt?	Vänligen justera temperaturinställningen. Håll apparaten borta från solljus eller värme. Vänligen öppna inte dörren ofta.
Obehaglig lukt inuti skåpet ?	Lite plastlukt för nyinköpt apparat är normalt och försvinner efter en kort tid. Rengör facket och vädra det i några timmar.
Kondens på glasdörren ?	Vänligen öppna inte dörren ofta eller under en längre tid. Ställ inte in temperaturen för lågt. Hög omgivningstemperatur och hög luftfuktighet skulle orsaka kondens.
Fungerar inte lampan ?	Kontrollera först strömförsörjningen. Ring återförsäljarens kundservice om lampan är trasig.

Underhåll och rengöring

Rengöring

D koppla in apparaten innan rengöring.

Rengör apparaten med vatten med en mjuk trasa eller svamp.

inte organiska lösningsmedel, alkaliskt rengöringsmedel, kokande vatten, tvättpulver eller sur vätska etc.

inte apparatens fack.

Rengör regelbundet ytor som kan komma i kontakt med tillgängliga dräneringssystem .

Följande föremål kommer att skada ytan på vinkylaren:

Alkaliskt tvättmedel

Organiskt lösningsmedel

Brucher

Kokande vatten

Strömavbrott _

De flesta strömavbrott kunde lösas på kort tid. För att skydda dina viner under ett strömavbrott, undvik att öppna dörren så mycket som möjligt. Vid mycket långa strömavbrott, vidta nödvändiga åtgärder för att skydda ditt vin.

ur drift under lång tid

Ta bort alla flaskor från apparaten, stäng av, tina, rengör, torka och lämna dörren öppen för att förhindra att mögel utvecklas inuti apparaten.

Om apparaten är frånkopplad eller om det blir strömavbrott måste du vänta minst fem minuter innan du startar om den.

Flytta apparaten

Koppla av strömförsörjningen och koppla ur apparaten.

Ta bort alla flaskor från apparaten.

Luta inte apparaten över 45° när du flyttar apparaten.

Tekniska parametrar

Produktmodell	WC105BG
Spänning/frekvens	220 -240 V ~ / 50 Hz
Köldmedium/vikt	600 kr/37 g
Effektiv volym	201L
Lastkapacitet	105 flaskor
Nettovikt	43,9 kg
Enhetsmått (BxDxH)	480×575× 1285 mm
Förpackningsmått (BxDxH)	5 10 × 6 0 5 × 1300 mm

Anmärkningar:

- 1 Nettovikten inkluderar hyllor och enhetsmättet är utan handtag på dörren.
- 2 Tillverkaren förbehåller sig alla rättigheter att ändra ovanstående parametrar utan föregående meddelande. Se märkskylten på din apparat.
- 3 Laddningskapaciteten kommer att variera beroende på olika sätt att arrangera flaskor eller olika flaskstorlekar (standard Bordeaux med 750 ml används här).

DK

Adgang til professionel reparation, såsom internetsider, adresser, kontaktoplysninger:

Model nr.: WC105BG

Liste over eftersalgsservicestationer:

Adresse	Linåvej 20 . 8600 Silkeborg . Denmark	QR-code	
Kontakt nummer	0045 7242 5571		
Hjemmeside	www.scandomestic.dk		
Relevante oplysninger til bestilling af reservedele direkte eller gennem andre kanaler leveret af producenten, importøren eller en autoriseret repræsentant;			www.scandomestic.dk
Den mindste periode, i hvilken reservedele, der er nødvendige til reparation af apparatet, er tilgængelige; (år)			7
Instruktioner til hvor man finder modeloplysningerne i produkt databasen, som defineret i forordning EU 2019/2016 ved hjælp af et weblink, der linker til modelinformationen, lagret i produkt databasen, eller et link til produkt databasen og information om hvordan man finder modelidentifikatoren på produktet.)			www.scandomestic.dk

Bemærk: Adressen eller kontaktnummeret på servicestationen kan ændres uden forudgående varsel. Bekræft venligst, om servicestationen er direkte tilknyttet vores selskab, når du opsøger tjenester.

UK

Access to professional repair, such as internet webpages, addresses, contact details.

Model no: WC105BG

Aftersales service station list:

Address	Linåvej 20 . 8600 Silkeborg . Denmark	QR code	
Contact Number	0045 7242 5571		
Website	www.scandomestic.dk		
Relevant information for ordering spare parts, directly or through other channels provided by the manufacturer, importer or authorised representative;			www.scandomestic.dk
The minimum period during which spare parts, necessary for the repair of the appliance, are available; (years)			7
defined in Regulation EU 2019/2016 by means of a weblink that links to the model information as stored in the product database or a link to the product database and information on how to find the model identifier on the product.)			www.scandomestic.dk

Note: The address or contact phone number of the service site is subject to change without prior notice. Please confirm whether the service station is a directly affiliated one of our company when requiring services.

SE

Tillgång till professionell reparation, såsom webbsidor, adresser, kontaktuppgifter.

Modell nr: WC105BG

Lista över servicestationer

Adress	Linåvej 20 . 8600 Silkeborg . Denmark	QR-kod	
Telefonnummer	0045 7242 5571		
Hemsida	www.scandomestic.dk		
Relevant information för beställning av reservdelar, direkt eller via andra kanaler som tillhandahålls av tillverkaren, importören eller auktoriserade representanten;			www.scandomestic.dk
Den minimiperiod under vilken reservdelar som är nödvändiga för reparation av apparaten är tillgängliga; (år)			7
Instruktioner om hur man hittar modellinformationen i produkt databasen, enligt definitionen i förordning EU 2019/2016 med hjälp av en webblänk som länkar till modellinformationen som lagrad i produkt databasen eller en länk till produkt databasen och information om hur man hittar modellidentifieraren på produkten.)			www.scandomestic.dk

Obs! Adressen eller kontakttelefonnumret på tjänstens webbplats kan ändras utan föregående meddelande.

Vänligen bekräfta om servicestationen är en direkt ansluten till vårt företag när du behöver tjänster.